

# Ventilblockkombinationen Manifolds combinations

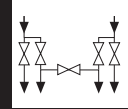

Körpersnummer  
body number

# 73

## Merkmale / features:

Ventilblock DN 5 / manifold DN 5  
Ausblasventil DN 8 / blow out shut off valve  
PN max. 420 (6000 psi)  
T max. 540°C

(Ausblasventile mit außenliegendem Spindelgewinde)  
(Blow out valves with external spindle thread)

An diesem 5 fach Ventilblock wird ein Transmitter direkt angeflanscht. Die + und - Anschlüsse sind absperierbar. Das mittlere Ventil ist das Nullpunktventil. Zusätzlich hat dieser Ventilblock 2 separat angeordnete Ausblasanschlüsse. Einsatzgebiet: hauptsächlich Kraftwerke.

To this 5 valve manifold a transmitter will be directly flanged. The manifold has two block valves (+ and - lines), 2 blow out valves and an equalizer valve. For use in power plants.

## Stückliste für Ventilblock / parts list for manifold:

Teil Nr. part no.	Bezeichnung designation	Werkstoffe / material			Teil Nr. part no.	Bezeichnung designation	Werkstoffe / material		
		1	2	3			1	2	3
1	Körper body	1.0460 A105	1.4571 316Ti	1.7335 A182-F11;F12	5	Abstreifring scraper ring	Novapress		
2	Sitz eingeschraubt seat interchangeable	1.4104 430F	1.4571 316Ti		6	Packung packing	Graphit <sup>1)</sup> graphite		
3	Spindel rollverdichtet spindle roll sealed	1.4104 430F	1.4571 316Ti		7	Stopfbuchse gland	1.0715 1213	1.4571 316Ti	
3.1	Kegel eingerollt beweglich cone, rolled into, movable	1.4034 SS	1.4571 316Ti		8	Überwurfmutter union nut	1.0715 1213	1.4571 316Ti	1.4305 303
4	Kopfstückgehäuse screwed bonnet housing	1.0501 1035	1.4571 316Ti	1.7709	13	Dichtung seal	Weicheisen mild steel	1.4571 316Ti	Weicheisen mild steel

## Stückliste für Ausblasventile / parts list for blow out shut-off valves:

Teil Nr. part no.	Bezeichnung designation	Werkstoffe / material					Teil Nr. part no.	Bezeichnung designation	Werkstoffe / material				
		1	2	3	5	7			1	2	3	5	7
1	Körper, geschmiedet body, forged	1.0460 A105	1.4571 316Ti	1.7335 A182-F11;F12	1.5415 A182-F1	1.7380 A182-F22	5	Abstreifring scraper ring	Novapress				
2	Sitz eingeschraubt seat interchangeable	1.4104 430F	1.4571 316Ti				6	Packung packing	Graphit <sup>1)</sup> graphite				
3	Spindel rollverdichtet spindle roll sealed	1.4104 430F	1.4571 316Ti				7	Stopfbuchse gland	1.0401 1015	1.4571 316Ti			
3.1	Kegel eingerollt beweglich cone, rolled into, movable	1.4034 SS	1.4571 316Ti				8	Mutter nut	1.0501 1035	1.4305 303			
4	Kopfstückgehäuse screwed bonnet housing	1.0501 1035	1.4571 316Ti	1.7709			13	Dichtung seal	Weicheisen mild steel	1.4571 316Ti	Weicheisen mild steel		

1) Auf Wunsch: PTFE / On request: ptfе



Abbildung / scale 25%



7/16 UNF x 2"  
M 10x55 oder M 12x55  
nach DIN 931

4 Schrauben 7/16" UNF x 2 1/4" Stahl  
verzinkt und 2 Dichtungen gehören  
standardmäßig zum Lieferprogramm

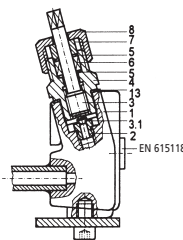
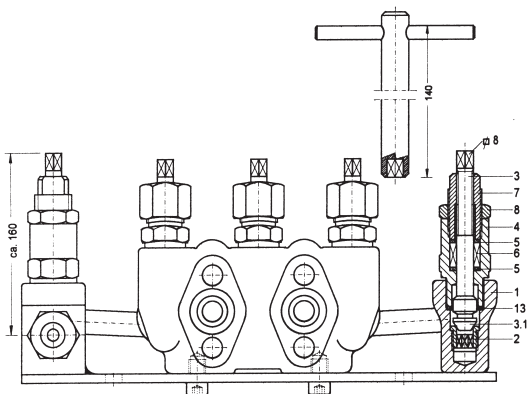
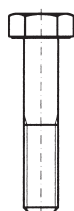
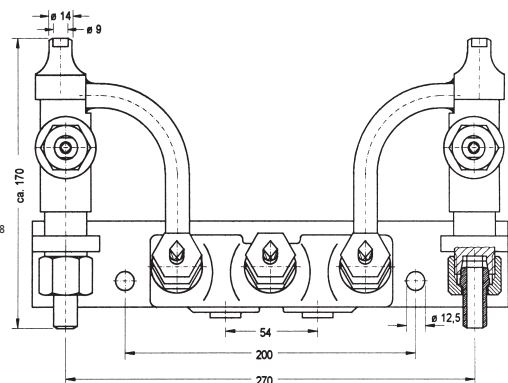
4 screws 7/16" UNF x 2 1/2" steel zinc-coated  
and 2 gaskets belong to the manifold

Dichtungen / seals  
PN 1-100: PTFE  
PN101-400: Viton®

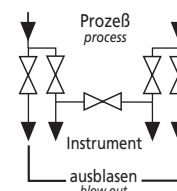

- auswechselbarer rostfreier Sitz  
*interchangeable stainless steel seat*
- Rückdichtung der Spindel  
*back seal of the spindle*
- Kopfstückventil  
*screwed bonnet valve*
- außenliegendes Spindelgewinde möglich (Seite A27)  
*external spindle thread possible (page A27)*
- Faltenbalgausführung möglich (Seite A28)  
*with bellows available (page A28)*
- TA-Luft konform möglich  
*acc. to german TA-Luft possible*

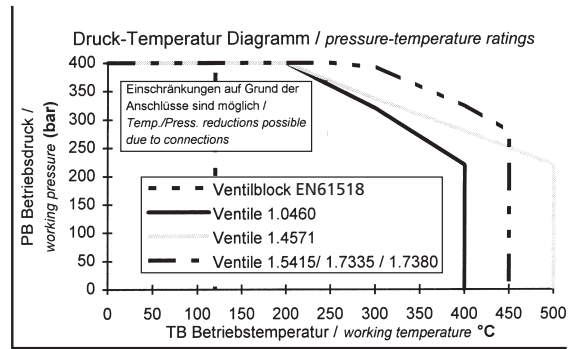

Aufgrund der Anschlüsse, können Kürzungen in der Bestell-Nr. notwendig sein.  
Based on the connections, reductions of the order no. could be necessary.

### Bestellnummer / order number

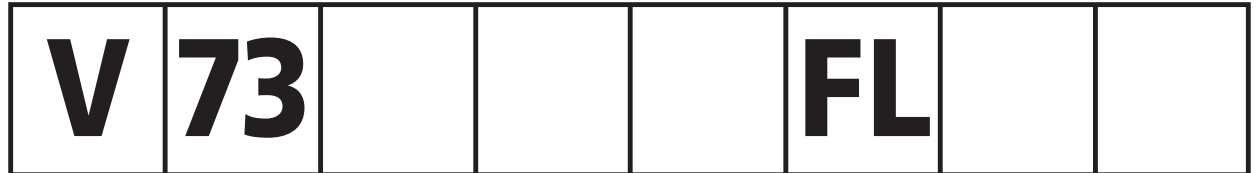

Bezeichnung type    Körpersnummer body number    Block Wst. Code manifold mat. code    Ventil Wst. Code valve mat. code    Code für Eingang outlet-code    Code für Ausgang zum Meßgerät instrument outlet-code    Code für Ausblasanschluß blow-out code    Sonderzeichencode special characters code

V = Ventilblock manifold

S. Seite A26 / s. page A26

Code Werkstoffe / materials:

- 1 Wst. Mat.: 1.0460 Stahl P250GH / carbon steel A105
- 2 Wst. Mat.: 1.4571 Edelstahl X6CrNiMoTi17122 / stainless steel 316Ti
- 3 Wst. Mat.: 1.7335 warmfester Stahl (13CrMo45)  
*heat resistant steel A182-F 11; F 12*
- 5 Wst. Mat.: 1.5415 warmfester Stahl 16 Mo3  
*heat resistant steel A182-F 1*
- 7 Wst. Mat.: 1.7380 warmfester Stahl 10 CrMo9 10  
*heat resistant steel A182-F 22*

Andere Werkstoffe auf Anfrage s. S.1/ other materials on request s. p.2  
Alle Werkstoffe können nach DIN EN 10204 mit einem Zertifikat (3.1) geliefert werden.  
*All materials can be delivered with certificate DIN EN 10204 - 3.1*

Andere Anschlüsse als unten aufgeführt sind möglich. Die entsprechenden Anschlusscodes finden Sie auf Seite V25. Die Anschlußmöglichkeiten des Körpers V73 sind identisch mit denen des Körpers A3.  
*Other in- or outlets as shown in the list are possible. You will find the connection codes on page V25. The connecting possibilities of the casing V73 are identical to the case A3.*

### Bestellnummer für die gebräuchlichsten Anschluß- und Werkstoffkombinationen / order-numbers for the most useful connection- and material combinations

Eingangsanschluß <i>inlet</i>	Ausblasanschluß <i>blow out connection</i>	Meßgeräteanschluß <i>outlet to instrument</i>	Werkstoff Ventilblock <i>material manifold</i>	Werkstoff Ausblasventil <i>material blow-out valve</i>	Bestell-Nr. <i>order number</i>
Schneidringanschl. ø12 Reihe S <i>cutting ring connection ø12</i>	Schneidringanschl. ø12 Reihe S <i>cutting ring connection ø12</i>	Flanschbar EN 61518 <i>flangeable EN 61518</i>	1.0460 / A105 = Code 1	1.0460 / A105 = Code 1	V73 11 SV12FLSV12
			1.0460 / A105 = Code 1	1.7335 / A182-F11;F12 = Code 3	V73 13 SV12FLSV12
			1.4571 / 316Ti = Code 2	1.4571 / 316Ti = Code 2	V73 22 SV12FLSV12
Schneidringanschl. ø14 Reihe S <i>cutting ring connection ø14</i>	Schneidringanschl. ø14 Reihe S <i>cutting ring connection ø14</i>	Flanschbar EN 61518 <i>flangeable EN 61518</i>	1.0460 / A105 = Code 1	1.0460 / A105 = Code 1	V73 11 SV14FLSV14
			1.0460 / A105 = Code 1	1.7335 / A182-F11;F12 = Code 3	V73 13 SV14FLSV14
			1.4571 / 316Ti = Code 2	1.4571 / 316Ti = Code 2	V73 22 SV14FLSV14
Schweißkugelbuchse ø12 Reihe S <i>welding nipple ø12</i>	Schneidringanschl. ø12 Reihe S <i>cutting ring connection ø12</i>	Flanschbar EN 61518 <i>flangeable EN 61518</i>	1.0460 / A105 = Code 1	1.0460 / A105 = Code 1	V73 11 SK12FLSV12
			1.0460 / A105 = Code 1	1.7335 / A182-F11;F12 = Code 3	V73 13 SK12FLSV12
			1.4571 / 316Ti = Code 2	1.4571 / 316Ti = Code 2	V73 22 SK12FLSV12
Schweißkugelbuchse ø14 Reihe S <i>welding nipple ø14</i>	Schneidringanschl. ø14 Reihe S <i>cutting ring connection ø14</i>	Flanschbar EN 61518 <i>flangeable EN 61518</i>	1.0460 / A105 = Code 1	1.0460 / A105 = Code 1	V73 11 SK14FLSV14
			1.0460 / A105 = Code 1	1.7335 / A182-F11;F12 = Code 3	V73 13 SK14FLSV14
			1.4571 / 316Ti = Code 2	1.4571 / 316Ti = Code 2	V73 22 SK14FLSV14
Schweißmuffe ø14,5 <i>socket weld ø14,5</i>	Schneidringanschl. ø14 Reihe S <i>cutting ring connection ø14</i>	Flanschbar EN 61518 <i>flangeable EN 61518</i>	1.0460 / A105 = Code 1	1.0460 / A105 = Code 1	V73 11 SM14FLSV14
			1.0460 / A105 = Code 1	1.7335 / A182-F11;F12 = Code 3	V73 13 SM14FLSV14
			1.0460 / A105 = Code 1	1.5415 / A182-F1 = Code 5	V73 15 SM14FLSV14
			1.0460 / A105 = Code 1	1.7380 / A182-F22 = Code 7	V73 17 SM14FLSV14
Schweißzapfen ø14 x 2,5 <i>butt weld ø14 x 2,5</i>	Schweißkugelbuchse ø14 <i>welding nipple ø14</i>	Flanschbar EN 61518 <i>flangeable EN 61518</i>	1.0460 / A105 = Code 1	1.0460 / A105 = Code 1	V73 11 SZ14FLSK14
			1.0460 / A105 = Code 1	1.7335 / A182-F11;F12 = Code 3	V73 13 SZ14FLSK14
			1.0460 / A105 = Code 1	1.5415 / A182-F1 = Code 5	V73 15 SZ14FLSK14
			1.0460 / A105 = Code 1	1.7380 / A182-F22 = Code 7	V73 17 SZ14FLSK14
			1.4571 / 1020 = Code 2	1.4571 / 1020 = Code 2	V73 22 SZ14FLSK14